

# Instructions pour les ensembles de recyclage

## Cet emballage inclus :

1. 8 + 1 vis (A) pour l'amortisseur et la cheminée
2. 1 amortisseur (B)
3. 2 pinces (C)
4. 1 boîte de recirculation (D)
5. 1 tube d'extension (150mm\*1.5m; 6'' x 4'') (E)
6. 1 filtre à charbon carré

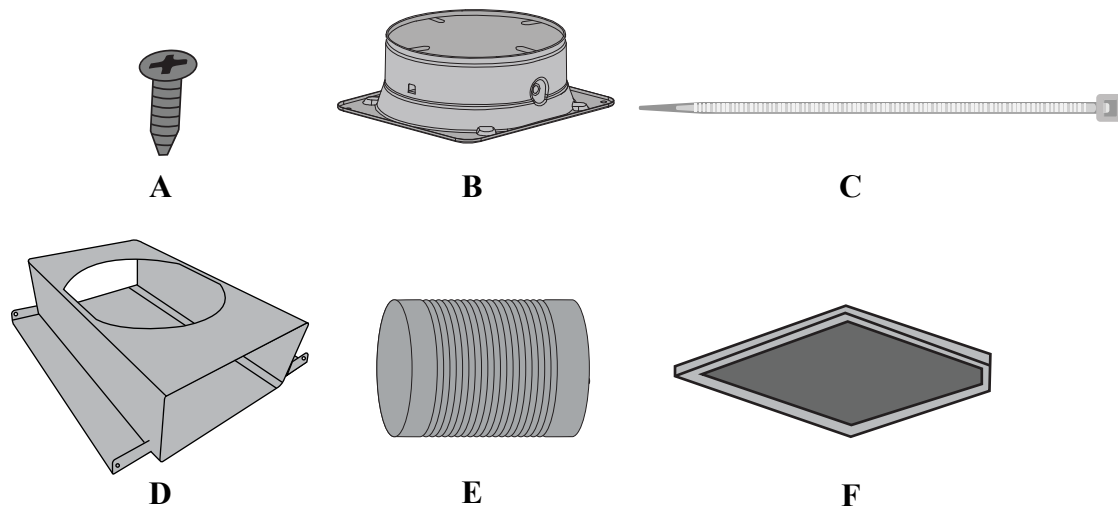

## Installation :

1. Étape 1 :
  - a) Fixer l'amortisseur (B) sur la boîte de recirculation (D) en utilisant 4 des vis (A) fournies. Voir la figure 1.
2. Étape 2 :
  - a) Brancher le tube d'extension (E) à l'amortisseur sur le haut de la hotte en utilisant l'une des pinces fournies (C) pour serrer le tube autour de la boîte de recirculation (D).
  - b) Brancher le tube d'extension (E) à la boîte de recirculation (D), installée lors de l'étape 1, en utilisant l'autre pince (C). Voir la figure 2.
3. Étape 3 :
  - a) Ajuster la longueur du tube d'extension et mettre la cheminée sur le corps, puis fixer la boîte de recirculation à l'intérieur de la cheminée à l'aide de 4 vis (A). Voir la figure 3.
4. Étape 4 :
  - a) Attacher le filtre à charbon carré (F) à l'intérieur de la hotte. Voir la figure 4.

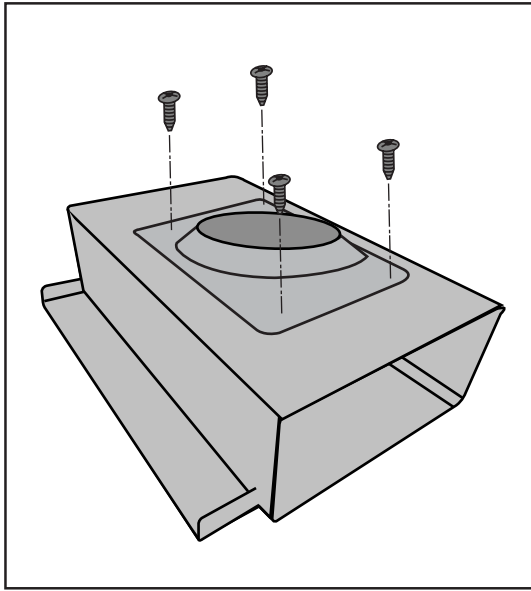

**Figure 1**

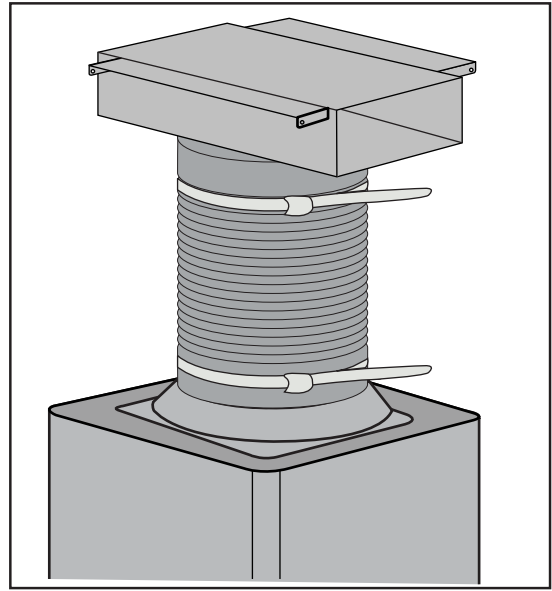

**Figure 2**

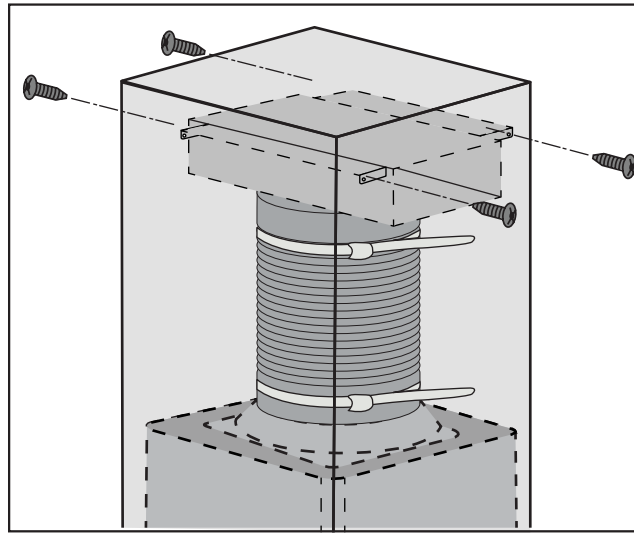

**Figure 3**

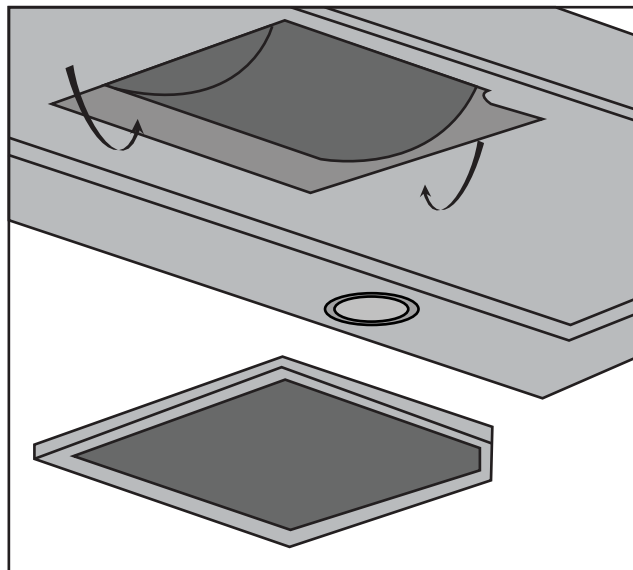

**Figure 4**