

# ANCONA

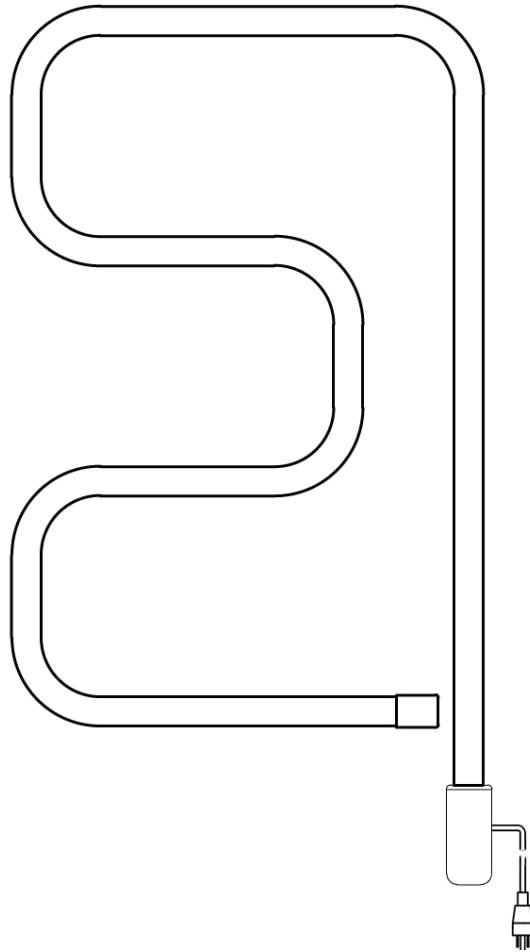

## Comfort Wall Swivel

### Guide d'installation et de fonctionnement

## Outils nécessaires

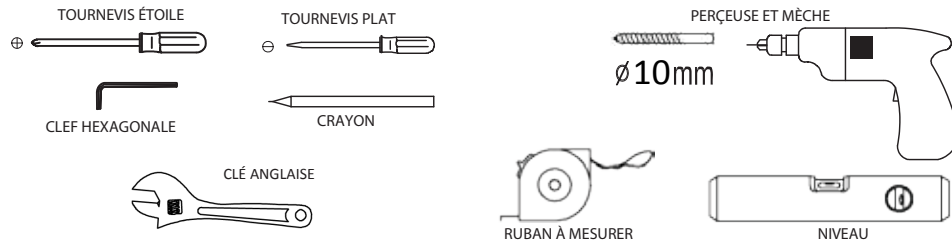



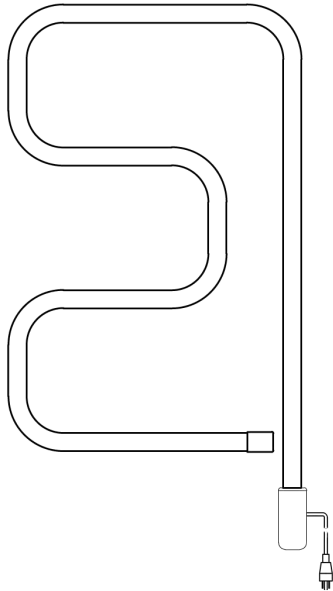

Éxigences électriques: 120V, 60W, 50/60Hz, 0.54A, IP44. Branchez l'unité dans une prise adéquatement reliée à la terre. Lire toutes les instructions dans la section Installation de ce manuel AVANT d'installer le chauffe-serviettes.



## PIÈCES POUR INSTALLATION

Fig . 1

- a  Vis ST6\*65  
4 pcs
- b  Rondelles  
4 pcs
- c  Charnières  
2 pcs
- d  Tampon à vis  
4 pcs

Dimensions du produit  
O.D.O. Ø25 mm (0,9 po)

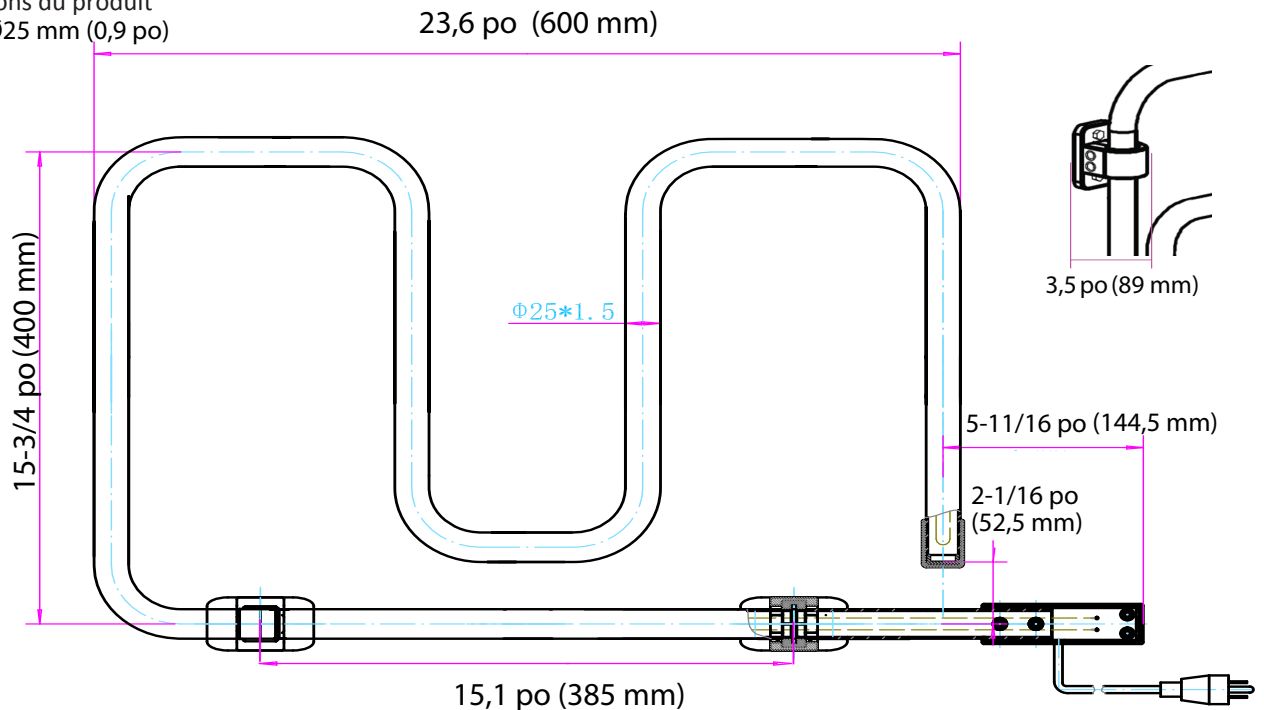

# INSTALLATION ÉLECTRIQUE MURALE

## Étape 1: Vérification des pièces d'installation (Fig.1)

- S'assurer que toutes les pièces de montage pour l'installation ont été fournies avec votre chauffe-serviettes.
- S'il en manque, s'il vous plaît contactez-nous.

## Étape 2: Installation de chauffe-serviettes (Fig. 2 à 5)

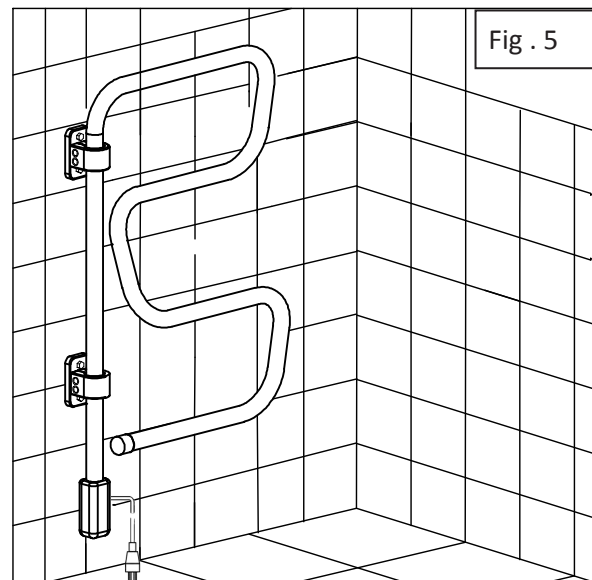
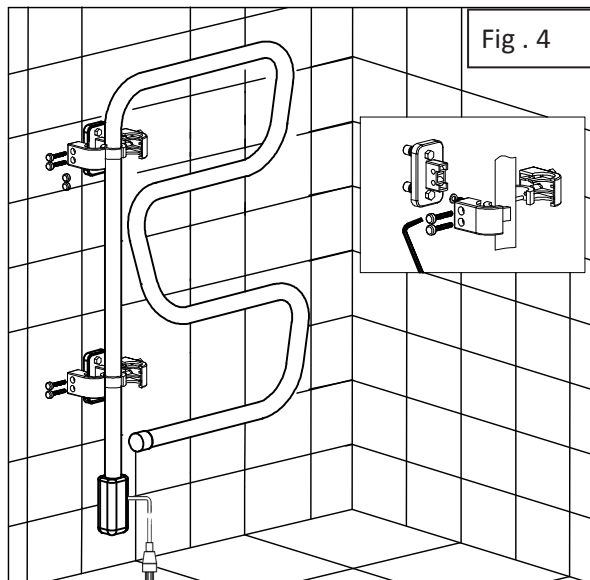
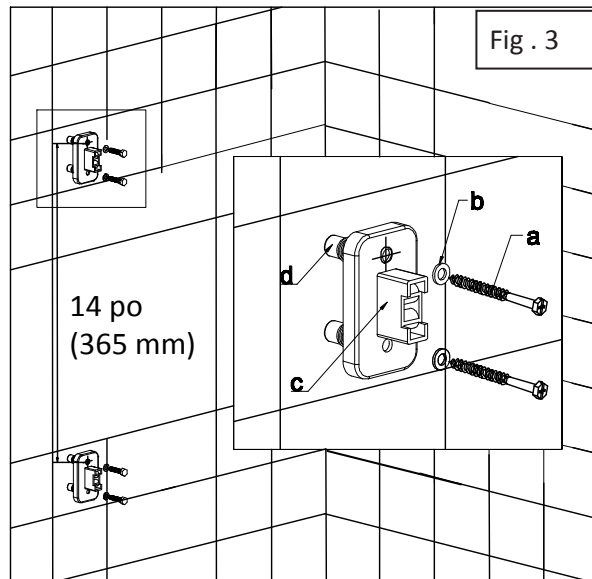
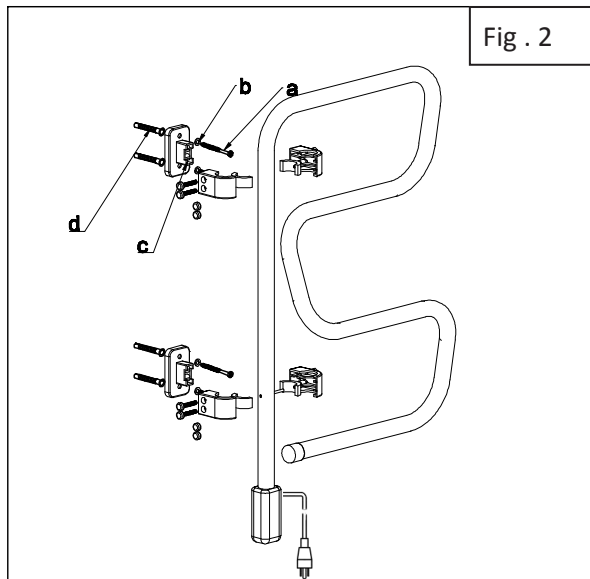

**Avertissement – Chevaucher les serviettes peut causer une température élevée du chauffe-serviettes.**



**Suspendez les serviettes correctement.**

**Ne pas les faire se chevaucher.**

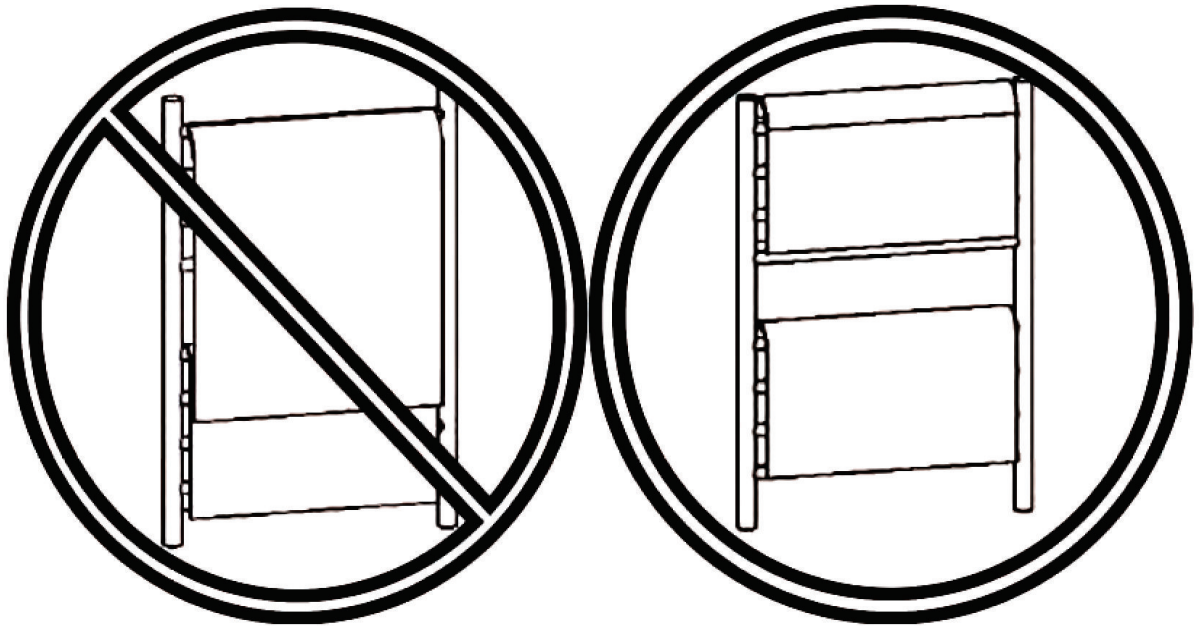

## Instructions de fonctionnement et d'entretien

- Après avoir terminé l'installation, brancher le fil électrique et mettre l'interrupteur à «ON». L'indicateur s'allumera en rouge et le chauffe-serviette se mettra en marche.
- Mettre l'interrupteur à «OFF» lorsque l'appareil n'est pas utilisé. L'indicateur s'assombriera et l'appareil s'éteindra.
- Nettoyez le chauffe-serviette avec un linge doux et sec. Ne pas utiliser une poudre nettoyante abrasive.
- Avec une main sèche, débranchez le chauffe-serviette si non l'utilisé pendant une longue temps.



## TEMPÉRATURE ÉLEVÉE

- Les chauffe-serviette sont conçus pour réchauffer les serviettes et les peignoirs et ne devraient pas être utilisés à d'autres fins. Le fabricant n'assume aucune responsabilité, si le dispositif est utilisé en combinaison avec des équipements ou accessoires qu'il ne vend pas.
- Ce sèche-serviettes ne peut être utilisé qu'avec les tissus lavables à l'eau. Les serviettes qui contiennent des résidus de savon ou de détergent peuvent présenter des taches ressemblant à des brûlures. Ces taches sont de simples décolorations des résidus présents sur les serviettes. L'appareil n'atteint pas des températures suffisamment élevées pour causer des brûlures.
- Ne jamais se tenir debout, s'asseoir ou monter sur l'unité.
- Ce chauffe-serviettes fonctionne à des températures très élevées qui peuvent provoquer des brûlures. Ne pas toucher les surfaces du chauffe-serviettes lorsque celui-ci est en marche. L'unité est conçue pour réchauffer les serviettes et peut devenir très chaude.
- Ne pas laisser les enfants sans surveillance à proximité du chauffe-serviettes et les prévenir du danger de brûlure. Un adulte doit superviser lorsque l'appareil est utilisé par des enfants ou à proximité d'eux.
- Débranchez l'unité avec une main sèche et assurez-vous que le disjoncteur électrique est fermé du panneau central, avant de connecter des fils pour effectuer des réparations ou de l'entretien sur votre tringle chauffe-serviette.
- Ne placez pas votre chauffe-serviette à l'intérieur d'une douche, un sauna ou n'immergez pas dans l'eau pour quelque raison que ce soit.
- Pour assurer une protection continue contre le risque de décharge électrique, branchez l'unité dans une prise adéquatement reliée à la terre.
- Approuvé pour utilisation domestique seulement. Ne pas utiliser à l'extérieur.

Information : [service@anconahome.com](mailto:service@anconahome.com) ou 1-800-350-4562