

ANCONA

AN- 2550

30" Elite Ceramic Cooktop
Table à cuisson céramique
30 po Elite

| LTR. | CUTOUT DIMENSION / DÉCOUPE LARGEUR | INCH / POUCES | CM |
|------|-----------------------------------------------------------------------------------------------------------------------------------------------------------|--------------------------------|----------------------|
| A | Cutout Width / Découpe largeur | Min 28-11/16" Max 28-15/16" | Min 72.9 Max 73.5 |
| B | Cutout Depth / Découpe profondeur | Min 19-1/4" Max 19-9/16" | Min 49.0 Max 49.7 |
| C | Opening between cabinets / Ouverture entre les armoires | Min 30" min | Min 76,2 |
| D | Height from countertop to nearest cabinet on either side of unit / Hauteur minimum du plan du travail au meuble le plus près des deux cotés de l'appareil | Min 18" | Min 45.7 |
| E | Clearance from countertop to unprotected overhead surface / Du plan de travail à la surface non protégée à la verticale | Min 30" | Min 76.2 |
| F | Clearance from cutout to side wall on the left and right of the unit / Espace minimum de la découpe à la paroi latérale sur la gauche | Min 2" | Min 5 |
| G | Depth of unprotected overhead cabinets / Profondeur des meubles non protégées à la verticale | Min 13" | Min 33 |

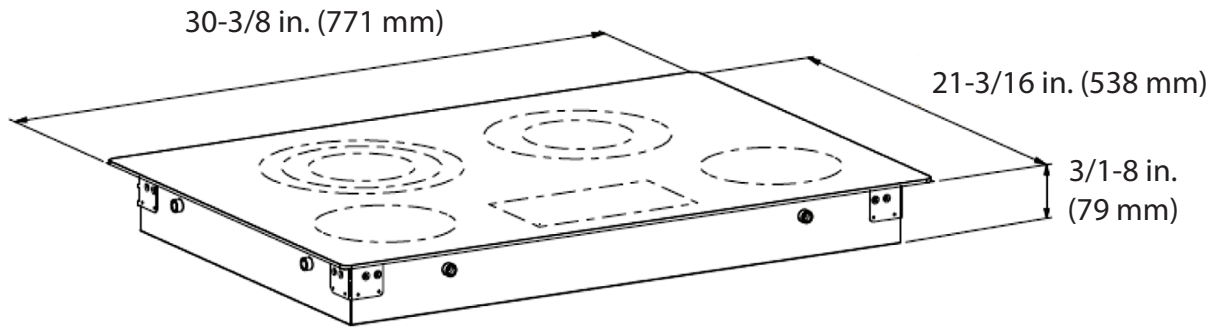

CUTOUT DIMENSION / DIMENSION DE LA DÉCOUPE

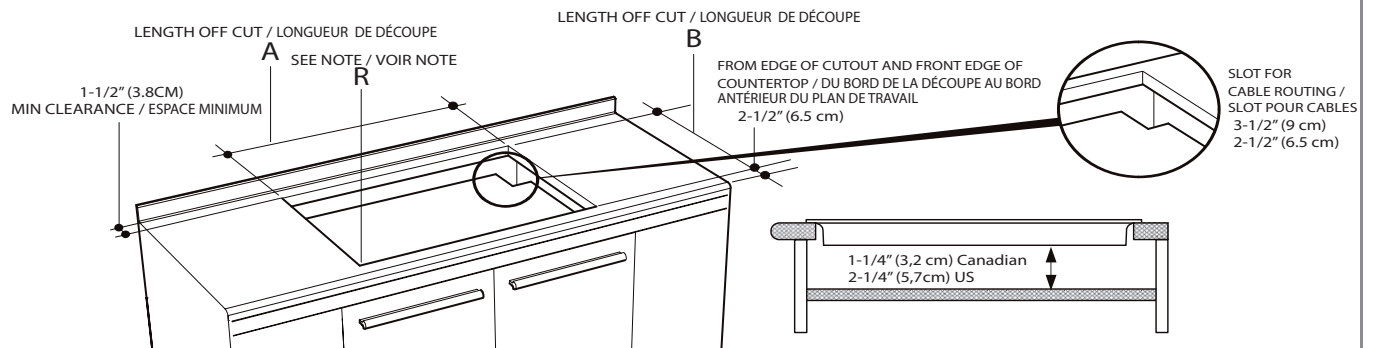

CUTOUT REQUIREMENTS / DISPOSITIONS POUR LA DÉCOUPE

